

山东省“数字图书馆推广工程” 建设与服务

山东省图书馆



山东省图书馆
2016.8.26

数字图书馆推广工程

软硬件支撑平台建设

特色资源建设与数字资源联建

数字化应用系统举例

馆际协作与资源共享

培训与服务推广



鲁图概况

山东省图书馆创建于1909年。

现包括一个总馆，以及国学分馆和少儿分馆。

总馆于2002年建成开放。

总建筑面积6.3万平米。

藏书量750万册，其中古籍75万册，善本20万册。

全省公共图书馆除省馆，尚有一个副省级馆（济南）、一个计划单列市馆（青岛）、15个市级馆、136个县区级图书馆。



鲁图概况

- 山东自2002年开始，先后实施了文化共享工程、公共电子阅览室建设计划，2011年又开始实施数字图书馆推广工程，并且都率先进行了试点建设，在几年的建设实践中，边建设、边服务、边探索，边创新，初步走出一条具有山东特色的公共数字文化建设之路。
- 2010：县级数字图书馆推广全覆盖。
- 2010：国家图书馆与山东省文化厅数图建设战略合作协议。
- 2011：政府决策参考数字图书馆上线。
- 2012：“掌上鲁图”移动数字图书馆开通。
- 2013：全省17市图书馆VPN虚拟网开通。
- 2013：全省联合参考咨询平台上线。
- 2014：“光明之家”盲人数字图书馆建成。
- 2014：“尼山书院”传统文化数字服务平台开通。
- 2015：县级图书馆资源提升计划完成；资源联建全面展开。



一、软硬件支撑平台建设

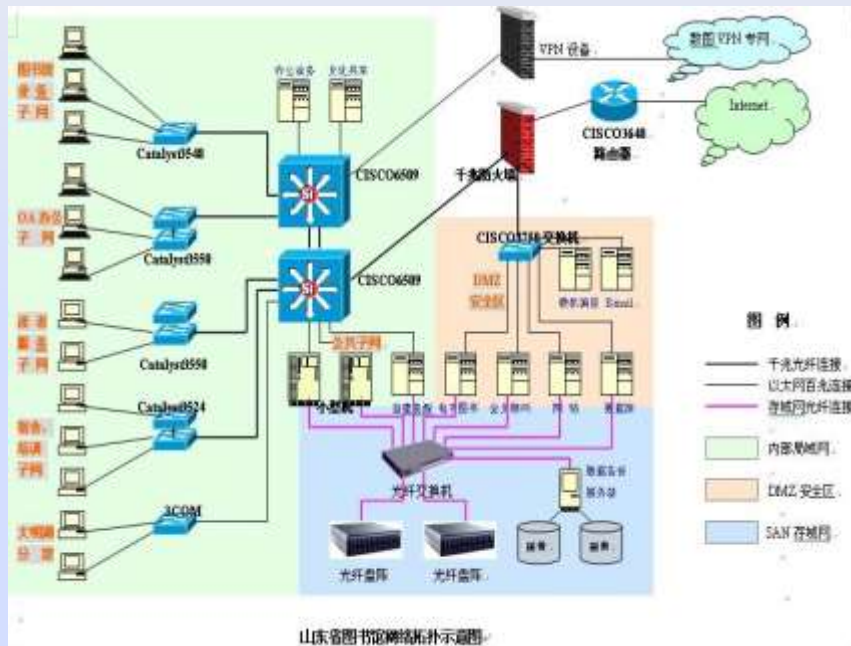

- 馆域网基础设施：计算机信息节点1518个，无线信息节点704个，互联网接入带宽1000M，计算机终端448台，服务器62台（含刀片服务器），有效物理存储容量202TB，实际资源存储量130.8TB。
- 推广工程专用高性能服务器4台：
目前已部署的应用为：
 - 1) 唯一标示符系统
 - 2) 统一用户认证系统(已在省馆、济南、青岛馆部署)
 - 3) 政务信息公开平台
 - 4) 运行管理平台



全省虚拟网



山东省公共图书馆 VPN 网络拓扑图



★ 2013年1月，实现省馆与十七市馆VPN虚拟网互联：

- 采用标准的IPSecVPN协议
- 省市馆局域网之间实现连通与数据共享。
- 通过集成化的VPN互连设备，实现简单化管理和安全互联。
- 目前尚存在互联效率不高，有丢包现象。

★ 2015年，省馆及济南市、青岛市馆与国家馆实现155M专线互联，实现高效的数据交互和资源、应用共享。

★ 2016年将试点县级图书馆的网络互联互通，山东为三个县馆。



二、特色资源建设与数字资源联建

1、基础性服务资源已成规模

在线资源库达48个（含自建数据库），数据总量130.8TB。

- 学术数据库：CNKI、维普、万方、E线图情、读秀、国研网.....
- 电子期刊：龙源、博看、有声期刊、外文期刊.....
- 学习培训：智课、超星名师讲坛、新东方学习库、国际教育视频共享平台.....
- 全民阅读：书香齐鲁、阅读中国、数字连环画、有声图书馆.....
- 下一步工作：资源整合、一站式访问。



2、国家数字图书馆推广工程资源全面共享



- 推广工程资源库群约40个资源库140TB的数字资源，通过专网访问、持证读者馆外访问、互联网访问等三种方式，向读者提供服务。
- 文津搜索成为省图读者倚重的知识搜索工具。
- “掌上国图”手机服务平台得到应用。
- 推广工程共享资源及文津搜索的页面都在省图书馆网站首页进行链接。



大数据整合

★通过统一用户认证系统进行大数据整合，实现基层馆用户的统一认证，是实现资源共享的重要途径。

★2015年底之前，山东省图书馆、青岛市图书馆、济南市图书馆，在实现与国图专线互联的基础上，实现了大数据的整合。

★2016年，计划还将选择省内10个市级馆进行大数据整合工作。

★省图书馆加入“推广工程”的认证读者达到22.4万人，青岛市馆认证读者超过10万人。



3、地方特色资源建设初见成效

省图自建资源库20余个，数据容量约12.5TB

1) 山东民俗民间文化系列：

《齐鲁民俗文化之旅》40集、《山东地方戏揽萃》30集、《话说鲁菜》20集、《山东民间手工技艺》20集、《细品鲁瓷》8集、《山东民间手工技艺》20集、《乡土山东》20集、山东地方戏曲动漫15集、山东春节文化数据库、山东非遗数据库。

2) 山东历史与传统文化系列：

《深宅古韵》8集、《山东历史文化名街》10集、《山东艺术名人》20集、《山东历史文化名镇》10集、《山东历史文化名村》10集、中国传统文化系列动漫——圣贤故事篇》10集、《大众讲坛》系列讲座20集、山东近代建筑专题数据库、山东历史人物传记资料库、齐鲁旧影老照片库。

3) 山东红色文化系列：

《山东红色之旅》16集、《临沂市抗战遗址多媒体资源库》、沂蒙抗战记忆专题片。

4) 特藏及地方文献数字化：

馆藏地方文献数字化9000种、缩微胶片数字化40万拍、馆藏古籍珍本数据库501种、馆藏文史资料2万页、济南、烟台等市馆的地方文献数字化建设、威海市教会古籍数字化建设项目。



3、地方特色资源建设初见成效



山东地方文献数字图书馆



山东非物质文化遗产数据库



山东民俗文化之旅专题片



大众讲坛图书馆公开课



五三惨案多媒体数据库



山东近代建筑资源库



4、推广工程数字资源共建

- 自2014年开始，山东省图书馆开始加入推广工程的资源共建工作。2015年5个市馆参与共建工作。2016年有多达12个市馆参与资源共建工作。
- 省馆组织指导；市馆积极参与。全省统一申报；注重立项评审。加强督导审验；确保建设质量。
- 其中：政府信息公开，2015年省馆及4个市馆共完成9.9万条；2016年省馆及11个市馆拟加工11万条。目前山东分站已上线运行。
- 地方文献数字化（含报纸及图书），2015年省馆及3个市馆完成27万页；2016年省馆及7个市馆拟完成15.6万页。其中省馆开发的地方文史资料库已对省政协开展服务。
- 图书馆公开课，2015年省馆及济南、威海市馆完成272节；2016年4个市馆拟完成200节。
- 网事典藏，2016年省馆及济南市馆拟完成200个网站的整合。
- 专题数据库，山东省图书馆2015年承担了“山东历史人物传记资料库”的建设工作。



三、数字化应用系统举例

1、政府决策的数字化服务

•2010年-2011年，先后开通了山东省政府数字图书馆、山东省政协数字图书馆、山东省财政厅数字图书馆。

•以电子书、综合数据库、决策信息数据库为主，包括推广工程、共享工程资源库，对于部分限制使用的资源，以IP绑定的方式实现局域网内的访问。

•编发电子版的“决策信息参考”、“纪检信息”、“文化动态”。



2、移动与自媒体服务平台

•2012年1月，山东移动数字图书馆正式开通。提供馆藏书目数据检索，实现在线书刊阅读。通过后台功能强大的云共享服务体系，提供近5亿条的元数据检索和40TB的资源共享，文献传递功能强大。目前月均点击量达174万次。



山东移动数字图书馆



山东省图书馆微信服务号



山东省图书馆资讯平台（订阅号）



尼山书院微信



山东省少儿图书馆微信

•为顺应读者信息交流方式的变化，山东省图书馆创新服务模式，搭建包含微信、微博、官网APP、以及QQ群在内的微服务平台，向读者提供及时、便捷的网络服务。目前拥有一个官网微信服务号、一个官网订阅号，一个官方微博、一个官网APP，以及尼山书院、少儿图书馆、培训中心、志愿者等微信号。除发布活动资讯外，还提供书目检索、图书续借、书刊微阅读等服务。截至2016年8月，山东省图书馆微服务平台粉丝用户已超过3万名。



3、特殊群体服务：盲人数字图书馆

- 山东省“光明之家”盲人数字图书馆是专门为全省的盲人朋友开发建设的一套数字化阅读服务体系，面向全省67.3万视障群众开展数字文化服务。
- 光明之家盲人数字图书馆的宗旨是：用知识和智慧为他们的内心带来光明，让他们的人生充满阳光。
- 一站——视障人士的信息盲道。（充分采用信息无障碍技术，语音导航、语音指令）
- 一库——初步建成盲用无障碍信息资源库。（有声电子书1300部、电子刊2400多种、中外音乐作品近1000首，电影70余部，传统戏剧120余部，讲座420余部，曲艺笑话600余篇。）
- 一网——盲人身边的终端服务网络。（布局在视障人士集中的机构和场所，如特教学校、社区、残障人士服务中心等。到目前为止建成阅览室数量59个，其中：各市县残疾人服务中心22个、特教学校17个、社区2个、基层公共图书馆18个。）
- 管理运行模式：公共图书馆与残联、盲协、教育部门协作共建，图书馆负责资源提供、培训与技术支持，残联负责日常服务与运行维护。



3、特殊群体服务：盲人数字图书馆



触摸文明 聆听智慧 沟通世界



4、 山书院：传统文化数字化服务

• 山书院是以图书馆为依托的国学传统文化体验、教育、传授、展示阵地。是山东公共图书馆界拓展社会化功能的一项创新。

• 建设运行上实现标准化，功能上的六个一：一个统一标牌、一尊孔子像、一个国学讲堂、一个道德展厅、一个国学经典阅览室、一个传统文化体验区。活动内容分五大板块：经典诵读、国学普及、礼乐教化、道德实践、情趣培养。常态化开展专题公开课、新六艺体验、展览等。

• 图书馆+书院模式覆盖全省：包含1个省馆、17个副省和市级馆、136个县馆都建有规范化的 山书院，乡镇及城市社区分别建有乡村儒学和社区儒学。

• 建立全省 山书院理事会，成立全省 山书院联盟。书院总山长为前人大副委员长许嘉璐，理事长为省文化厅厅长。



4、 尼山书院：传统文化数字化服务

- 尼山书院数字化服务平台包含网站及微信平台，体现了线上数字化服务与线下活动的有机统一。主要资源栏目有：国学经典、国艺学堂、网上展厅、国学讲堂。
- 各市级公共图书馆也都有自己的专题网站或网页。
- 国学公开课（孔子公开课、孟子公开课）同步实现网上直播。
- 线上服务资源包括：国学经典有声读物18400种；国艺学堂（包括视频及电子读物12000部）；国学讲座1300部。
- 开展专题资源建设：建设“**新六艺在线学习资源库**”，通过微视频、微课、仿真游戏、动漫等方式，围绕琴、棋、书、画、礼仪、健身等内容，建设基于互联网和移动网的资源服务平台。



5、其他应用服务系统



全省图书馆联合参考咨询平台



山东省公共文化学习网



书香齐鲁全民阅读平台



6、市级公共图书馆优秀应用案例



2011年9月，德州市网络图书馆开通，200万册中文电子图书文献传递，310万册中文图书书目，中文期刊5720万篇，外文期刊7789万篇，面向全市城乡所有的电信联通用户提供完全开放式访问。



2016年4月，济宁市电视图书馆开通。利用山东有线在济宁地区的广电网络线路优势，馆藏的电子图书、视频资源以及图书馆馆情动态、社会活动等能实时的面向全市140万户家庭发布。



2016年4月，枣庄电视图书馆开通。与中广有线合作。设有10个栏目，5000余种数字资源。上述两个电视图书馆建设过程中，国家数字图书馆在资源上给予鼎力支持。



四、馆际协作与资源共享

全省图书馆讲座联盟

全省图书馆展览联盟

全省公共图书馆书院联盟



四、馆际协作与资源共享

资源联建工作等的协作协调

- 选题调研与征集
- 积极开展立项申报工作的指导和培训
- 资源联建过程中的技术支持（共享政务信息公开整合的网络爬虫软件）。对市馆项目的质检和初验。
- 举行数字图书馆优秀案例征集活动

资源共享共用

- 积极开展省馆资源向基层馆共享。建立以资源共享和文献传递为主的全省参考咨询平台。
- 建立山东网上图书馆共享服务平台，便于基层馆集中访问。
- 部分资源库全省开放访问：龙源、博看、新东方.....
- 部分资源库开放账号和权限共享：万方、维普。



五、培训与服务推广

1、推广工程业务培训

- 2014年至今，共举办全省推广工程或数字化服务培训班8期。
- 培训主题包括：推广工程资源建设；数字图书馆建设与服务理念；新媒体、新技术服务；数字图书馆应用技术。
- 积极参与中图学会举办的数字图书馆业务与技能竞赛。



全省图书馆数字化创新服务研讨会暨
2016数字图书馆业务技能竞赛培训班



2015年图书馆新媒体新服务展示
交流现场会在潍坊举办



2016年图书馆新媒体新服务交流会
及数字图书馆高层论坛在淄博举办



2015年全省特色资源建设培训班在
枣庄举办



五、培训与服务推广

1、推广工程业务培训



2016年5月全省盲人数字图书馆培训班在济南举办



国家图书馆在我省举办推广工程舆情监测与分析培训班



2016年6月全省数字图书馆推广工程培训班在济南举办



2015年12月，全省数图推广工程培训班在临沂举办。



五、培训与服务推广

2、推广工程服务推广

- 2014年至今，省及各市图书馆共开展推广工程服务推广活动10余次。
- 服务推广的主要方式是：展览、读书会、征文、发放资料、利用节假日举办推广活动.....
- 积极组织本省开展“网络书香过大年”活动，连续两年组织举办“中国年 中国梦”摄影大赛。



山东省图书馆举办的推广工程体验展示活动。



六一儿童节，省图书馆针对残疾儿童开展阅读推广活动。



省少儿图书馆举办图书馆数字资源与服务系列讲座。



东营市图书馆举办手机移动阅读推广活动



五、培训与服务推广

2、推广工程服务推广

- 各地服务推广活动集锦



济南市图书馆开展“书香泉城·数字阅读进网咖”活动。



青岛市图书馆：让我们一起电子悦读吧——数字资源使用推广活动



潍坊市图书馆在世界读书日期间开展数字阅读推广活动



书签、海报、微信：山东省图书馆推广方式多种多样。



几点粗浅的认识

数字资源的重组与再造不容忽视

数字化服务向移动平台迁移乃大势所趋

注重体验的多终端、新技术、全媒体服务将引领潮流

服务推广是决定成败的关键环节



谢谢!

